

# ISUZU ELF NLR

UNTUNG  
MELESAT  
DENGAN  
TRUK  
HEBAT



Handal

\* untuk engine 4HG1-T



Efisien

\* untuk engine 4JB1-TC



Hexa Pod Cabin



New Front Axle



Long Wheel Base\*

\*khusus NLR 71 TL

REAL PARTNER. REAL JOURNEY.

\*\* Ilustrasi merupakan contoh sebagian aplikasi di lapangan.

# NLR71

Isuzu Elf NLR 71 adalah light truck 4 ban yang lebih bertenaga dan memiliki loading space yang besar yang dapat diandalkan. Dibekali dengan engine 4HG1-T dengan power 125 PS serta grade ability yang lebih baik mampu membawa muatan bisnis Anda dengan efisien. Dengan wheel base hingga 3,3 meter untuk tipe Isuzu Elf NLR 71T L Anda dapat memaksimalkan keuntungan bisnis dengan volume kargo yang besar. Komponen dari axle, clutch, serta frame dari Isuzu ELF NLR di rancang agar memiliki daya tahan yang baik. Isuzu ELF NLR 71 juga di desain dengan pertimbangan visibilitas dari pengemudi baik di bagian depan maupun belakang. Dengan aplikasi bak besi dapat mengangkut bahan bangunan. Isuzu Elf NLR 71 juga cocok menggunakan aplikasi box untuk distributor retail antar kota. Isuzu Elf NLR tepat sebagai kendaraan niaga dalam bisnis Anda.

## Isuzu Elf NLR 71, Banyak Muat, Untung Jadi Berlipat



Efisien

\* untuk engine 4JB1-TC



Long Wheel Base\*

\* khusus NLR 55 B Lx & NLR 71 BL



New Front Axle



Acceleration

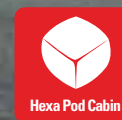

Hexa Pod Cabin

# SPESIFIKASITEKNIS

| DIMENSI / DIMENSION                              | NLR 55 T | NLR 55 Tx | NLR 55 T Lx | NLR 71 T | NLR 71 T L |       |
|--|----------|-----------|-------------|----------|------------|-------|
| Panjang / Overall Length [OAL]                   | mm       | 4,700     | 4,700       | 6,000    | 4,700      | 6,000 |
| Lebar / Overall Width [OW]                       | mm       | 1,835     | 1,835       | 1,835    | 1,835      | 1,835 |
| Tinggi / Overall Height [OH]                     | mm       | 2,200     | 2,170       | 2,170    | 2,200      | 2,200 |
| Jarak Sumbu / Wheelbase [WB]                     | mm       | 2,490     | 2,490       | 3,360    | 2,490      | 3,360 |
| Julur Depan / Front Overhang [FOH]               | mm       | 1,110     | 1,110       | 1,110    | 1,110      | 1,110 |
| Julur Belakang / Rear Overhang [ROH]             | mm       | 1,100     | 1,100       | 1,530    | 1,100      | 1,530 |
| Jarak Terendah ke Tanah / Minimum Clearance [HH] | mm       | 230       | 190         | 190      | 215        | 215   |
| Jejak Depan / Front Tread [AW]                   | mm       | 1,415     | 1,475       | 1,475    | 1,475      | 1,475 |
| Jejak Belakang / Rear Tread [CW]                 | mm       | 1,375     | 1,395       | 1,395    | 1,395      | 1,395 |
| Cabin to End [CE]                                | mm       | 2,987     | 2,987       | 4,287    | 2,987      | 4,287 |

| MESIN / ENGINE                     | NLR 55 T / NLR 55 Tx / NLR 55 T Lx                                   |                      |  | NLR 71 T / NLR 71 T L   |                    |
|------------------------------------|--|----------------------|--|---|--------------------|
| Model                              | 4JB1-TC  |                      |  | 4HG1-T  |                    |
| Tipe / Type                        | In-line 4 Cylinders, Direct Injection Diesel, Turbo Intercooler, OHV |                      |  | In-line 4 cylinders, Direct Injection Diesel, Turbo Intercooler, SOHC |                    |
| Diameter x Langkah / Bore x Stroke | mm   | 93 x 102             |  |   | 115 x 110          |
| Isi Silinder / Piston Displacement | cc   | 2,771                |  |   | 4,570              |
| Tenaga Maksimum / Maximum Power    | PS/rpm   | 100 / 3,400          |  |   | 125 / 2,900        |
| Torsi Maksimum / Maximum Torque    | Kgm/rpm  | 22.5 / 2,000 - 3,200 |  |   | 35 / 1,200 - 2,200 |

| TRANSMISI / TRANSMISSION                      | NLR 55 T / NLR 55 Tx / NLR 55 T Lx |       |       | NLR 71 T / NLR 71 T L |       |       |
|---|------------------------------------|-------|-------|-----------------------|-------|-------|
| Model   | MSB5S                              | MSB5M | MSB5M | MYY5T                 | MYY5T |       |
| Perbandingan Gigi / Gear Ratio                | 1st                                | 5.016 | 5.594 | 5.594                 | 5.315 | 5.315 |
|   | 2nd                                | 2.672 | 2.814 | 2.814                 | 3.053 | 3.053 |
|   | 3rd                                | 1.585 | 1.660 | 1.660                 | 1.655 | 1.655 |
|   | 4th                                | 1.000 | 1.000 | 1.000                 | 1.000 | 1.000 |
|   | 5th                                | 0.770 | 0.794 | 0.794                 | 0.721 | 0.721 |
|   | Rev                                | 4.783 | 5.334 | 5.334                 | 5.068 | 5.068 |
| Perbandingan Gigi Terakhir / Final Gear Ratio |                                    | 4.875 | 5.857 | 5.857                 | 4.556 | 4.556 |

| BERAT / WEIGHT                                     | NLR 55 T / NLR 55 Tx / NLR 55 T Lx |       |       | NLR 71 T / NLR 71 T L |       |       |
|--|------------------------------------|-------|-------|-----------------------|-------|-------|
| Berat Kosong Kendaraan / Curb Weight               | kg                                 | 1,640 | 1,690 | 1,800                 | 1,850 | 1,980 |
| Berat Total Kendaraan / Gross Vehicle Weight [GVW] | kg                                 | 5,100 | 5,100 | 5,100                 | 5,100 | 5,100 |

| REM / BRAKE                          | NLR 55 T                                      |     | NLR 55 Tx |     | NLR 55 T Lx |     | NLR 71 T |     | NLR 71 T L |     |
|--------------------------------------|---|-----|-----------|-----|-------------|-----|----------|-----|------------|-----|
| Rem Kaki / Service Brake             | Hydraulic, saluran ganda dengan vacum booster |     |           |     |             |     |          |     |            |     |
| Rem Tangan / Hand Brake              | Mekanisme expanding di transmisi belakang     |     |           |     |             |     |          |     |            |     |
| Sistem Pengereman Gas Buang/ Exhaust | Tidak Ada                                     | Ada | Ada       | Ada | Ada         | Ada | Ada      | Ada | Ada        | Ada |

| KAPASITAS GARDAN / AXLE CAPACITY | NLR 55 T |       | NLR 55 Tx |       | NLR 55 T Lx |       | NLR 71 T |       | NLR 71 T L |       |
|----------------------------------|----------|-------|-----------|-------|-------------|-------|----------|-------|------------|-------|
| Depan / Front                    | kg       | 1,600 | 2,550     | 2,550 | 2,550       | 2,300 | 2,300    | 2,300 | 2,300      | 2,300 |
| Belakang / Rear                  | kg       | 3,500 | 2,550     | 2,550 | 2,550       | 2,800 | 2,800    | 2,800 | 2,800      | 2,800 |

| RODA / TYRE              | NLR 55 T     |  | NLR 55 Tx    |  | NLR 55 T Lx  |  | NLR 71 T     |  | NLR 71 T L   |  |
|--------------------------|--------------|--|--------------|--|--------------|--|--------------|--|--------------|--|
| Ban Depan / Front Tyre   | 7.50-15-10PR |  | 7.50-15-12PR |  | 7.50-15-14PR |  | 7.50-15-12PR |  | 7.50-15-14PR |  |
| Ban Belakang / Rear Tyre | 7.50-15-10PR |  | 7.50-15-12PR |  | 7.50-15-14PR |  | 7.50-15-12PR |  | 7.50-15-14PR |  |
| Velg / Disc Wheel Size   | 15 X 5.50    |  | 15 X 5.50    |  | 15 X 5.50    |  | 15 X 5.50    |  | 15 X 5.50    |  |

| SUSPENSI / SUSPENSION | NLR 55 T  |  | NLR 55 Tx |  | NLR 55 T Lx |  | NLR 71 T |  | NLR 71 T L |  |
|-----------------------|---|--|-----------|--|-------------|--|----------|--|------------|--|
| Depan / Front         | Semi elliptical laminated leaf spring dengan shock absorber berdaya ganda |  |           |  |             |  |          |  |            |  |
| Belakang / Rear       | Semi elliptical laminated leaf spring dengan shock absorber berdaya ganda |  |           |  |             |  |          |  |            |  |

| LAIN-LAIN / OTHERS                         | NLR 55 T |       | NLR 55 Tx |       | NLR 55 T Lx |           | NLR 71 T  |       | NLR 71 T L |       |
|--|----------|-------|-----------|-------|-------------|-----------|-----------|-------|------------|-------|
| Kapasitas Tangki / Fuel Tank Capacity      | litr     | 75    | 75        | 100   | 75          | 75        | 100       | 75    | 75         | 100   |
| Radius Putar Minimum / Min. Turning Radius | m        | 5.7   | 5.7       | 7.3   | 5.3         | 5.3       | 7.0       | 5.3   | 5.3        | 7.0   |
| Daya Tanjak Maksimum / Maxi. Gradeability  | %        | 22    | 28        | 28    | 39          | 39        | 39        | 28    | 28         | 39    |
| Kecepatan Maksimum / Max. Speed            | km/h     | 102   | 109       | 109   | 125         | 125       | 125       | 102   | 102        | 109   |
| Aki / Accu                                 | V-Ah     | 12-60 | 12-60     | 12-60 | 12-52 x 2   | 12-52 x 2 | 12-52 x 2 | 12-60 | 12-60      | 12-60 |
| Alternator                                 | V-A      | 12-60 | 12-60     | 12-60 | 24-60       | 24-60     | 24-60     | 12-60 | 12-60      | 12-60 |
| Power Steering                             |          | Ada   | Ada       | Ada   | Ada         | Ada       | Ada       | Ada   | Ada        | Ada   |
| Tilt & Telescopic Steering                 |          | Ada   | Ada       | Ada   | Ada         | Ada       | Ada       | Ada   | Ada        | Ada   |
| Kamera Mundur / Reverse Parking Camera     |          | Ada   | Ada       | Ada   | Ada         | Ada       | Ada       | Ada   | Ada        | Ada   |
| DVD, CD, MP3, USB, Aux In, Radio           |          | Ada   | Ada       | Ada   | Ada         | Ada       | Ada       | Ada   | Ada        | Ada   |
| Retractable Seat Belt                      |          | Ada   | Ada       | Ada   | Ada         | Ada       | Ada       | Ada   | Ada        | Ada   |

\* Untuk meningkatkan mutu dan penyesuaian dengan perkembangan teknologi, spesifikasi dapat berubah sewaktu-waktu tanpa pemberitahuan.  
\*\* Ilustrasi merupakan contoh sebagian aplikasi di lapangan.

## DIMENSI

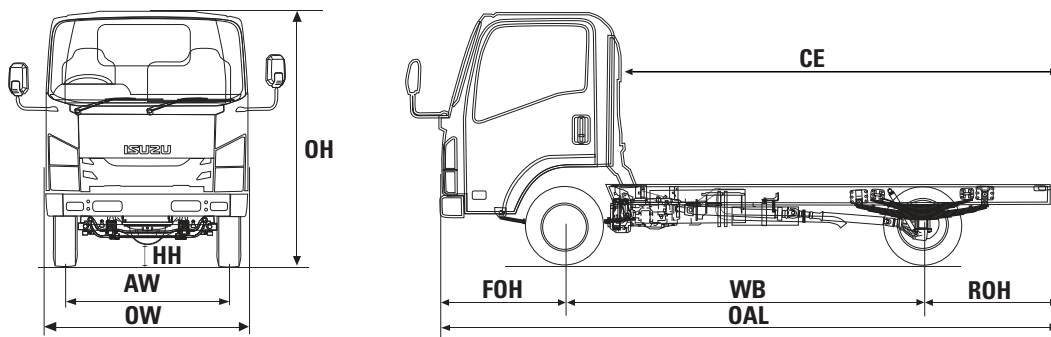

## APLIKASI

NLR 55 T - BOX ALUMINIUM



NLR 55 Tx - BAK BESI



NLR 55 T Lx - BOX ALUMINIUM



NLR 71 T - BOX ALUMINIUM



NLR 71 TL - BAK BESI

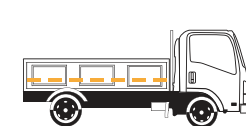

Agen Pemegang Merek & Distributor :

**PT ISUZU ASTRA MOTOR INDONESIA**

**ISUZU**  
**1 x 24 JAM**  
BESOR TERSEMA ATAU GRATE

**ISUZU**  
**FIELD**  
**ADVISOR**

**ISUZU**  
**BIB**  
BEMER KELOMPOKAN

**ISUZU**  
**LAYANAN KONSUMEN**  
Phone: 0817 1700 700 0443-0819 3193 1700  
Email: kls@isuzu.com 0819-3193-1700

[@IsuzuID](#) [IsuzuID](#) [www.isuzu-astra.com](#)



# NLR55

Isuzu Elf NLR 55 adalah truk kelas ringan 4 ban yang hemat bahan bakar dan bertenaga. Dibekali dengan engine 4JB1-TC dengan power 100 PS mampu membawa muatan bisnis Anda dengan efisien. Dengan wheel base hingga 3,3 meter untuk tipe Isuzu Elf NLR 55T Lx Anda dapat memaksimalkan keuntungan bisnis dengan volume kargo yang besar. Komponen dari axle, clutch, serta frame dari Isuzu ELF NLR di rancang agar memiliki daya tahan yang baik. Isuzu ELF NLR 55 juga di desain dengan mempertimbangan visibilitas dari pengemudi baik di bagian depan maupun belakang.

Dengan aplikasi bak atau flat deck cocok untuk pengangkutan barang dalam kota dengan jalanan rata. Isuzu Elf NLR 55 juga cocok menggunakan aplikasi box untuk distributor retail dalam kota. Isuzu Elf NLR tepat sebagai kendaraan niaga dalam bisnis Anda.

**Isuzu Elf NLR 55, Iritnya Terbukti, Luas Bawa Rejeki.**



Handal

\* untuk engine 4HG1-T



Hexa Pod Cabin



New Front Axle



3,360 mm

Long Wheel Base\*

\*khusus NLR 71 TL



Grade Ability



New Head Unit

\*\* Ilustrasi merupakan contoh sebagian aplikasi di lapangan.